

Druckluftgerät für Avdel® Schließringbolzen

Typ 71255

Merkmale

- Leichtes, ergonomisch gestaltetes Gerät
- Schlagfestes Kunststoffgehäuse und strapazierfähige Gummiummantelung des Gehäusebodens
- Hohe Verarbeitungsgeschwindigkeit
- Integrierter Zähler
- Kann aufgehängt werden
- Mit optionalen Nietausrüstungen kann auch ein großes Spektrum an Dornbruch-Blindnieten verarbeitet werden

Vorteile

- Reduziert Ermüdungserscheinung beim Anwender
- Robustes und haltbares Gerät
- Gesteigerte Produktivität
- Zählen der Arbeitshübe hilft, die Wartungsintervalle einzuhalten
- Flexibel in der Fertigung einsetzbar

Technische Daten

Gewicht (mit Ausrüstung)	2,4 kg
Zugkraft bei 5,5 bar	12,47 kN
Hub (min.)	13 mm
Taktzeit (ca.)	1,0 Sek.
Betriebsdruck	5 - 7 bar
Freie Luft pro Nietvorgang bei 5.5 bar	2,1 litres
Arbeitsgeräusch	75 dB(A)
Vibration	<2,5 m/s ²

Verarbeitungsbereich

Avdelok® Schließringbolzen \varnothing 4,8 mm und 6,4mm und Maxlok® Schließringbolzen \varnothing 4,8 mm. Ausführliche Informationen zu Verarbeitungsbereich und Nietausrüstungen entnehmen Sie bitte der Betriebsanleitung auf unserer Website www.avdel-global.com oder kontaktieren Sie Ihren lokalen Avdel Repräsentanten.



Abmessungen (mm)

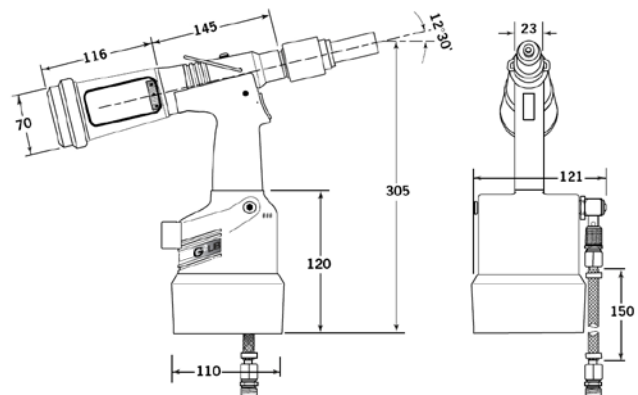

www.avdel-global.com

Avdel Deutschland GmbH
Rotenburger Str. 28 · 30659 Hannover
Tel. +49 (0) 511 7288-0 · Fax -133
AvdelDeutschland@infastech.com

© 2010 Infastech, Rev. 06.2011

Patent geschützt. Avdelok® und Maxlok® sind Warenzeichen von Avdel UK Limited.

Unsere Produkte werden ständig weiterentwickelt und verbessert. Daher unterliegen die hier angegebenen Informationen grundsätzlich dem Ausschluss jeglicher Gewähr und dem Vorbehalt der jederzeit unbeschränkten Änderung ohne vorherige Ankündigung. Ihr lokaler Avdel Repräsentant steht Ihnen für neueste Informationen zur Verfügung.