

Druckluftgerät für Schließringbolzen

Typ 722

Merkmale

- Robuste und haltbare Konstruktion
- Aluminiumguss-Gehäuse
- Entwickelt für einen langen Einsatz in rauen Umgebungen
- Große Auswahl von verschiedenen Ausrüstungen auch für eingeschränkte Zugänglichkeit

Vorteile

- Extrem haltbares Schließringbolzengerät
- Hohe Zuverlässigkeit
- Schließringschneider zum Entfernen von gesetzten Avdelok® kann montiert werden

Technische Daten

| | |
|---------------------------|-----------------------|
| Gewicht (ohne Ausrüstung) | 5,0 kg |
| Zugkraft bei 5,5 bar | 26,7 kN |
| Hub min. | 19 mm |
| Taktzeit | 3,0 s |
| Betriebsdruck | 5,4 – 8,5 bar |
| Luftverbrauch bei 5,1 bar | 14,6 l |
| Arbeitsgeräusch | 72 dB(A) |
| Vibration | < 2,5m/s ² |

Verarbeitungsbereich

Avdelok® Schließringbolzen von \varnothing 6,4 mm ($\frac{1}{4}$ " bis 9,6 mm ($\frac{3}{8}$ " und Avbolt® Blindnietbolzen von \varnothing 4,8 mm ($\frac{3}{16}$ " bis 8,0 mm ($\frac{5}{16}$ ").

Ausführliche Informationen zu Verarbeitungsbereich und Nietausrüstungen entnehmen Sie bitte der Betriebsanleitung auf unserer Website www.avdel-global.com oder kontaktieren Sie Ihren lokalen Avdel Repräsentanten.



Abmessungen (mm/inch)

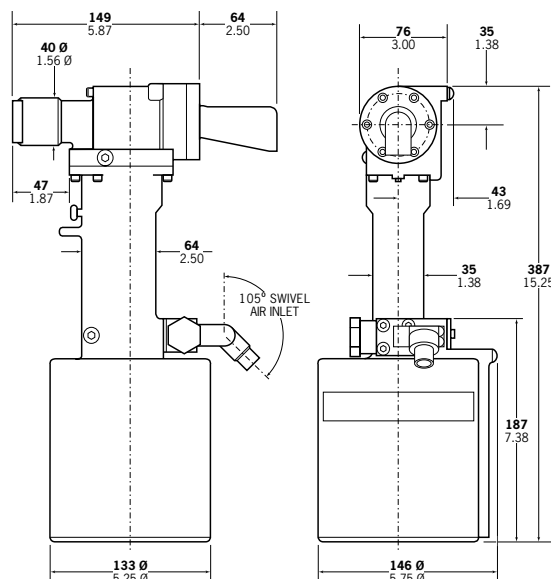

www.avdel-global.com

Avdel Deutschland GmbH
Rotenburger Str. 28 · 30659 Hannover
Tel. +49 (0) 511 7288-0 · Fax -133
AvdelDeutschland@infastech.com

© 2010 Infastech, Rev. 03.2010

Avbolt® and Avdelok® sind Warenzeichen von Avdel UK Limited.

Unsere Produkte werden ständig weiterentwickelt und verbessert. Daher unterliegen die hier angegebenen Informationen grundsätzlich dem Ausschluss jeglicher Gewähr und dem Vorbehalt der jederzeit unbeschränkten Änderung ohne vorherige Ankündigung. Ihr lokaler Avdel Repräsentant steht Ihnen für neueste Informationen zur Verfügung.