

Druckluftgerät für Versa-Nut® Blindnietmuttern

Typ 74405

Merkmale

- Gerät speziell zur Verarbeitung der Versa-Nut® Blindnietmuttern
- Nietwerkzeug mit separatem Druckübersetzer
- Leichte Nietpistole

Vorteile

- Hohe Verarbeitungsgeschwindigkeit
- Ergonomisch
- Reduzierte Ermüdungserscheinungen
- Robustes Gerät
- Einfache Wartung

Technische Daten

Gewicht Nietpistole (ohne Ausrüstung)	2,0 kg
Zugkraft bei 5,5 bar	13,84 kN
Hub (max.)	16 mm
Betriebsdruck	5 – 7 bar
Luftverbrauch bei 5,5 bar	15 l
Arbeitsgeräusch	< 75 dB(A)
Vibration	< 2,5m/s ²

Verarbeitungsbereich

Avdel Versa-Nut® Blindnietmuttern M4 - M10.
Ausführliche Informationen zu Verarbeitungsbereich und Nietausrüstungen entnehmen Sie bitte der Betriebsanleitung auf unserer Website www.avdel-global.com oder kontaktieren Sie Ihren lokalen Avdel Repräsentanten.



Abmessungen (mm)

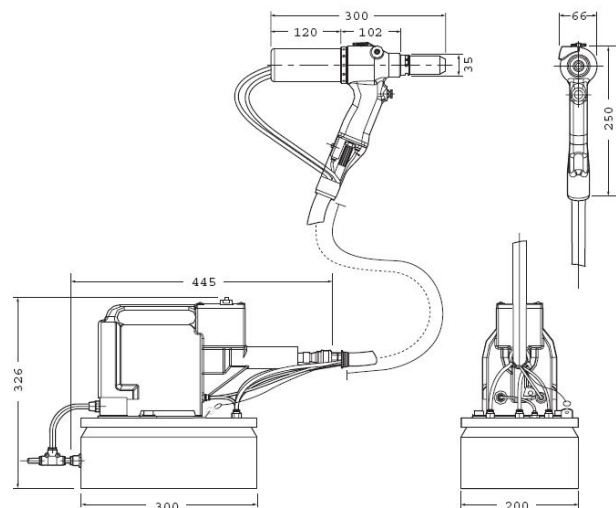

www.avdel-global.com

Avdel Deutschland GmbH
Rotenburger Str. 28 · 30659 Hannover
Tel. +49 (0) 511 7288-0 · Fax -133
AvdelDeutschland@infastech.com

© 2010 Infastech, Rev. 02.2008

Versa-Nut® ist ein Warenzeichen von Avdel UK Limited

Unsere Produkte werden ständig weiterentwickelt und verbessert. Daher unterliegen die hier angegebenen Informationen grundsätzlich dem Ausschluss jeglicher Gewähr und dem Vorbehalt der jederzeit unbeschränkten Änderung ohne vorherige Ankündigung. Ihr lokaler Avdel Repräsentant steht Ihnen für neueste Informationen zur Verfügung.