

Druckluftgerät für Magazin-Blindniete

Typ 7530

Merkmale

- Durchschnittliche Taktzeit kleiner 2 Sekunden
- Bis zu 70 Verbinder pro Magazin
- Robuste und langlebige Konstruktion
- Leichtes, ergonomisches Design
- Hydraulische Nietenheit für sanfte und nahezu stoßfreie Nietung
- Auch mit linearem Griff erhältlich
- Wartungsarm
- Langlebiger, selbstschmierender Druckübersetzer
- Langer Lauf

Vorteile

- Erhöhte Produktivität
- Keine separate Nietzuführung, daher auch kein Herunterfallen des Nietes möglich
- Reduzierte Ermüdungserscheinungen
- Optimierte ergonomische Ausführung für verbesserte Produktivität
- Maximierte produktive Zeit
- Gleichbleibende, reproduzierbare Verbindungen
- Einsetzbar in schwer zugänglichen Anwendungen

Technische Daten

Gewicht (Nietpistole)	1,2 kg
Setzkraft bei 5,5 bar	3,89 kN
Hub min.	30 mm
Taktzeit	1,0 s
Betriebsdruck	5 - 7 bar
Freies Luftvolumen bei 5,1 bar	2,6 l
Arbeitsgeräusch	< 70 dB(A)
Vibration	< 2,5m/s
Druckübersetzerverhältnis	32:1

Verarbeitungsbereich

Alle Magazin-Blindniete von \varnothing 2,4 mm (3/32") bis 6,4 mm (1/4").

Ausführliche Informationen zu Verarbeitungsbereich und Nietausrüstungen entnehmen Sie bitte der Betriebsanleitung auf unserer Website www.avdel-global.com oder kontaktieren Sie Ihren lokalen Avdel Repräsentanten.



Abmessungen (mm)

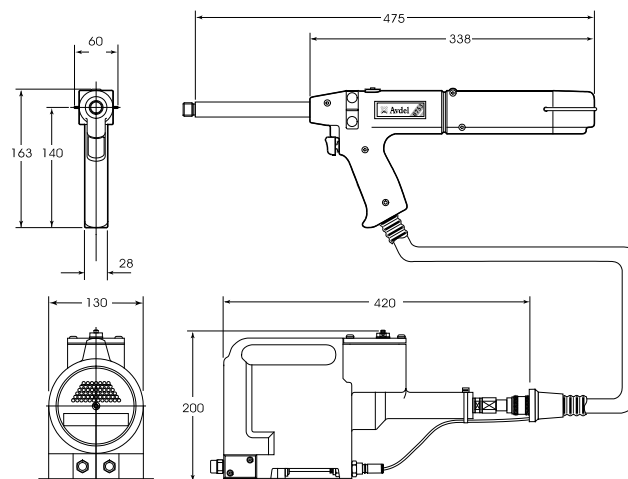

www.avdel-global.com

Avdel Deutschland GmbH
Rotenburger Str. 28 · 30659 Hannover
Tel. +49 (0) 511 7288-0 · Fax -133
AvdelDeutschland@infastech.com

© 2010 Infastech, Rev. 07.2011