

Herramienta Hidroneumática para la colocación de Lockbolts Avdel®

Modelo 71255

Características

- Con un diseño ligero y ergonómico
- Cuerpo plástico endurecido y base de goma resistente
- Alta velocidad de colocación
- Contador de ciclos integrado
- Se puede suspender
- Puede también colocar una gran gama de remaches de rotura de vástago con un equipamiento opcional

Ventajas

- Reducida la fatiga del operario
- Herramienta fuerte y robusta
- Incrementa la productividad
- Contador de ciclos integrado para asegurar los intervalos de mantenimiento
- Flexible en producción

Especificaciones

Peso (con boquilla)	2,4 kg
Fuerza de tracción a 5,5 bar	12,47 kN
Carrera (mín.)	13 mm
Tiempo de ciclo (aprox.)	1,0 seg
Presión de suministro de aire	5-7 bar
Consumo de aire a 5,5 bar	2,1 litros
Nivel de ruido	75 dB(A)
Vibración	<2,5m/s ²

Rango de colocación

Lockbolt tipos Avdelok® con diámetros de 4,8 y 6,4 mm y Maxlok® con diámetro de 4,8 mm.
Para ver información detallada sobre la capacidad y equipo de colocación, consulte el manual de la máquina en nuestra página web www.avdel-global.com o póngase en contacto con su representante local de Avdel.



Dimensiones (mm)

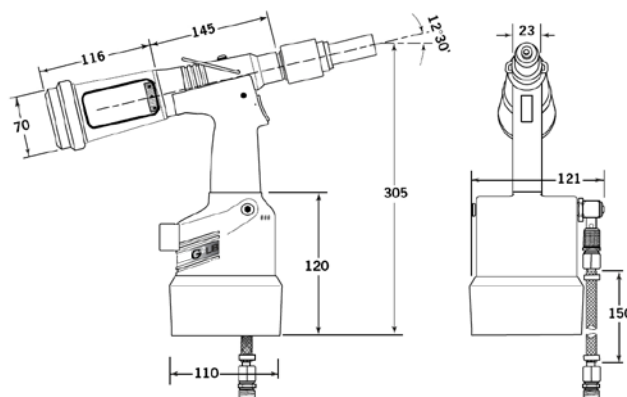

www.avdel-global.com

Avdel Spain S.A.
C/ Puerto de la Morcuera, 14 · 28919 Leganés (Madrid)
Tel. +34 91 3416767 · Fax +34 91 3416740
ventas@infastech.com

© 2010 Infastech

Patente protegida. Avdelok® y Maxlok® son marcas registradas de Avdel UK Limited.

06.2011

Debido a nuestra política de mejora continua, los datos mostrados están sujetos a cambios sin notificación previa, que pueden ser introducidos después de su publicación. Para una información más actualizada, dirigirse a su representante autorizado de Avdel.