

Herramienta Hidroneumática para Insertos Roscados

Modelo 74200

Características

- Cuerpo de material plástico resistente y componentes duraderos
- Con un diseño ligero y ergonómico
- Última tecnología en "spin-pull", de remachado por carrera
- Gatillo de una única pulsación
- Se puede suspender o sujetar con la mano

Ventajas

- Ideal para entornos con altas tasas de producción
- Remachado rápido y simple
- Reduce la fatiga del operario
- Incrementa la productividad
- Coloca una gran gama de insertos roscados
- Asegura una instalación segura y precisa de elementos roscados

Especificaciones

Peso	2,2 kg
Fuerza de tracción	19,1 kN
Carrera	7 mm
Tiempo de ciclo	2,5 s
Presión de suministro de aire	5 – 7 bar
Consumo de aire	8 l
Nivel de ruido	75 dB(A)
Vibración	<2,5m/s ²

Rango de colocación

Insertos roscados Avdel hasta M12.
Para ver información detallada sobre la capacidad y equipo de colocación, consulte el manual de la máquina en nuestra página web www.avdel-global.com o póngase en contacto con su representante local de Avdel.



Una única pulsación del gatillo reduce los tiempos de ciclo al mínimo



Dimensiones (mm/pulgadas)

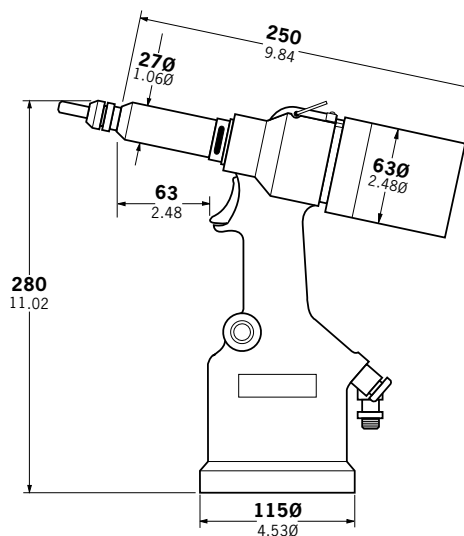

www.avdel-global.com

Avdel Spain S.A.
C/ Puerto de la Morcuera, 14 · 28919 Leganés (Madrid)
Tel. +34 91 3416767 · Fax +34 91 3416740
ventas@infastech.com

© 2010 Infastech

05a.2007

Debido a nuestra política de mejora continua, los datos mostrados están sujetos a cambios sin notificación previa, que pueden ser introducidos después de su publicación. Para una información más actualizada, diríjase a su representante autorizado de Avdel.