

Herramienta Hidroneumática para Remaches de Repetición

Modelo 7530

Características

- Tiempo medio de ciclo menor a 2 segundos
- Alta capacidad, remaches alimentados en tiras o cartuchos
- De construcción robusta y duradera
- Construcción ligera y con poca retroceso en el remachado
- Disponible con la empuñadura en línea
- Herramienta de reducido mantenimiento
- Larga vida, intensificador auto purgable
- Cañón para accesos profundos

Ventajas

- Incrementa la productividad
- Reducida manipulación de componentes y las posibles fugas
- Reducida fatiga del operario
- Funcionamiento ergonómico para mejorar la productividad
- Maximizado el tiempo productivo
- Actuación constante y por lo tanto unión constante, repetitiva
- Se puede emplear en aplicaciones con accesos difíciles

Especificaciones

Peso (pistolín solo)	1,2 kg
Fuerza de tracción a 5,5 bar	3,89 kN
Carrera mín.	30 mm
Tiempo de ciclo	1,0 s
Presión de suministro de aire	5 – 7 bar
Consumo de aire a 5,1 bar	2,6 l
Nivel de ruido	< 70 dB(A)
Vibración	< 2,5m/s ²
Ratio de intensificación	32:1

Rango de colocación

Todos los Remaches de Repetición desde $\varnothing 2,4$ mm hasta $\varnothing 6,4$ mm.

Para ver información detallada sobre la capacidad y equipo de colocación, consulte el manual de la máquina en nuestra página web www.avdel-global.com o póngase en contacto con su representante local de Avdel.



Dimensiones (mm)

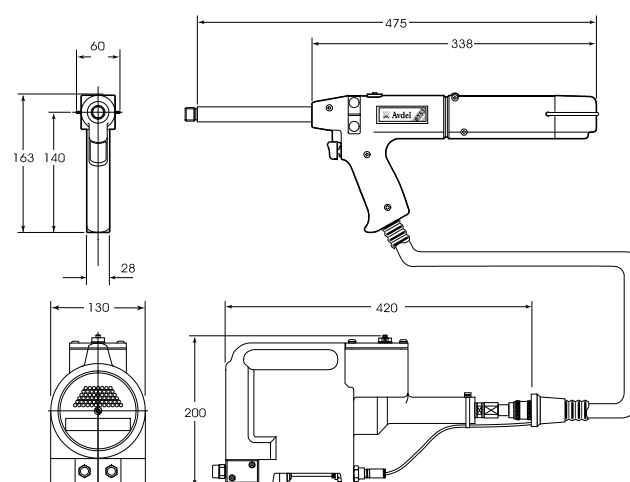

www.avdel-global.com

Avdel Spain S.A.
C/ Puerto de la Morcuera, 14 · 28919 Leganés (Madrid)
Tel. +34 91 3416767 · Fax +34 91 3416740
ventas@infastech.com

© 2010 Infastech

07.2011