

Máquinas Hidro-neumáticas Genesis® nG1

Serie 71203, con vaso recoge-clavos de vaciado rápido

Serie 71204, con vaso recoge-clavos fijo

Características

- Máquina ligera
- Cuerpo plástico endurecido y base de goma resistente
- Boquilla de cambio rápido
- Vaso recoge-clavos de vaciado rápido (serie 71203)
- Vaso recoge-clavos fijo (serie 71204)
- Corte del aire de vacío en el gatillo
- Mejorada la vida de la herramienta
- Empuñadura con inserto de goma suave

Ventajas

- Reducida la fatiga del operario
- Alta velocidad de colocación
- Herramienta robusta
- Reducidos los tiempos de ajuste y cambio de boquilla
- Reducción del consumo de aire
- Reducido el tiempo de vaciado de vástagos
- Coloca un gran rango de remaches
- Ergonómica

Especificaciones

Peso (mín. con boquilla)	1,7 kg
Fuerza de tracción a 5,5 bar	6,0 kN
Carrera (mín.)	14 mm
Tiempo de ciclo (aprox.)	0,9 seg
Presión de aire	5 - 7 bar
Volumen de aire a 5,5 bar	1,2 litros
Nivel de ruido	<75 dB(A)
Vibración	<2.5m/s ²

Rango de colocación

Remaches de rotura de vástago hasta 4,8 mm (3/16") de aluminio y 4,0 mm (5/32") de acero fabricados por Avdel. También puede colocar los obturadores Avseal® II hasta de 4 y 5 mm. Para ver información detallada sobre la capacidad y equipo de colocación, consulte el manual de la máquina en nuestra página web www.avdel-global.com o póngase en contacto con su representante local de Avdel.



Dimensiones (mm)

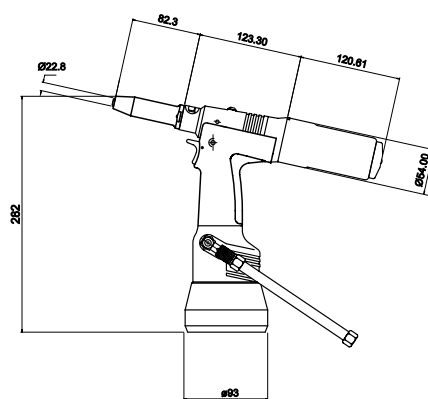
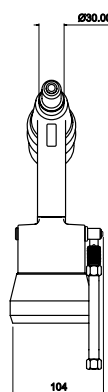

Opción de vaso recoge-clavos de vaciado rápido (serie 71203)

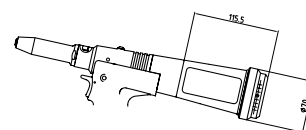

Opción de vaso recoge-clavos fijo (serie 71204)



An Acument™ Global Technologies Company

www.avdel-global.com

© 2008 Acument Intellectual Properties, LLC

Avdel Spain S.A.
C/ Puerto de la Morcuera, 14 · 28919 Leganés (Madrid)
Tel. +34 91 3416767 · Fax +34 91 3416740
ventas@acument.com

Patente protegida. Avseal® y Genesis® son marcas registradas de Avdel UK Limited.

01a.2008

Debido a nuestra política de mejora continua, los datos mostrados están sujetos a cambios sin notificación previa, que pueden ser introducidos después de su publicación. Para una información más actualizada, dirigirse a su representante autorizado de Avdel.