

Máquinas Hidro-neumáticas Genesis® nG2-S

Serie 71401, con vaso recoge-clavos de vaciado rápido

Serie 71404, con vaso recoge-clavos fijo

Características

- Máquina tipo pistola para remaches de rot. de vástago
- Pistolín ligero
- Intensificador separado
- Boquilla de cambio rápido
- Vaso recoge-clavos de vaciado rápido (serie 71401)
- Vaso recoge-clavos fijo (serie 71404)
- Aspiración regulable
- Mejorada la vida de la herramienta
- Empuñadura con inserto de goma suave

Ventajas

- Reduce la fatiga del operario
- Alta velocidad de colocación
- Herramienta robusta
- Reducidos los tiempos de ajuste y cambio de boquilla
- Consumo de aire minimizado
- Reducido el tiempo de vaciado de vástagos
- Coloca un gran rango de remaches
- Ergonómica

Especificaciones

Peso del pistolín (mín. con boquilla)	1,2 kg
Fuerza de tracción a 5,5 bar	10,88 kN
Carrera (mín.)	17 mm
Tiempo de ciclo (aprox.)	1 seg
Presión de aire	5 - 7 bar
Volumen de aire a 5,5 bar	3,6 litros
Nivel de ruido	<75 dB(A)
Vibración	<2,5m/s ²
Ratio de intensificación	44:1

Rango de colocación

Remaches de rotura de vástago hasta \varnothing 4,8 mm (3/16") fabricados por Avdel. También puede colocar los obturadores Avseal® II hasta 7 mm.

Para ver información detallada sobre la capacidad y equipo de colocación, consulte el manual de la máquina en nuestra página web www.avdel-global.com o póngase en contacto con su representante local de Avdel.



serie 71401



serie 71404

Dimensiones (mm)

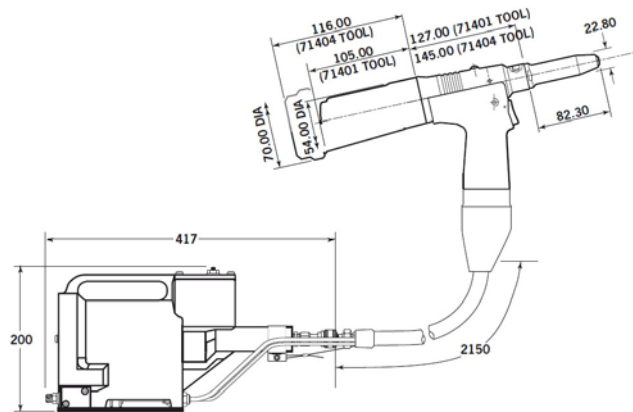

www.avdel-global.com

Avdel Spain S.A.
C/Puerto de la Morcuera, 14 · 28919 Leganés (Madrid)
Tel. +34 91 3416767 · Fax +34 91 3416740
ventas@infastech.com

© 2010 Infastech

Patente protegida. Avseal® y Genesis® son marcas registradas de Avdel UK Limited.

11.2011

Debido a nuestra política de mejora continua, los datos mostrados están sujetos a cambios sin notificación previa, que pueden ser introducidos después de su publicación. Para una información más actualizada, dirigirse a su representante autorizado de Avdel.