

Máquinas Hidro-neumáticas Genesis® nG3

Serie 71224, con vaso recoge-clavos fijo

Características

- Máquina ligera
- Cuerpo plástico endurecido y base de goma resistente
- Corte del aire de vacío en el gatillo
- Mejorada la vida de la herramienta
- Empuñadura con inserto de goma suave
- Contador de ciclos integrado

Ventajas

- Reducida la fatiga del operario
- Alta velocidad de colocación
- Herramienta robusta
- Reducción del consumo de aire
- Coloca un gran rango de remaches
- Ergonómica

Especificaciones

| | |
|------------------------------|----------------------|
| Peso (mín. con boquilla) | 2,3 kg |
| Fuerza de tracción a 5,5 bar | 12,9 kN |
| Carrera (mín.) | 26 mm |
| Tiempo de ciclo (aprox.) | 1,2 seg |
| Presión de aire | 5- 7 bar |
| Volumen de aire a 5,5 bar | 4,3 litros |
| Nivel de ruido | <75 dB(A) |
| Vibración | <2.5m/s ² |

Rango de colocación

Remaches de rotura de vástago hasta 6,4 mm (1/4") fabricados por Avdel, excepto los remaches estructurales Avibulb® XT, Avinox® XT y Hemlok®. También puede colocar los obturadores Avseal® II hasta 9 mm y el remache tipo perno Avtainer® de 10 mm (3/8").

Para ver información detallada sobre la capacidad y equipo de colocación, consulte el manual de la máquina en nuestra página web www.avdel-global.com o póngase en contacto con su representante local de Avdel.



Dimensiones (mm)

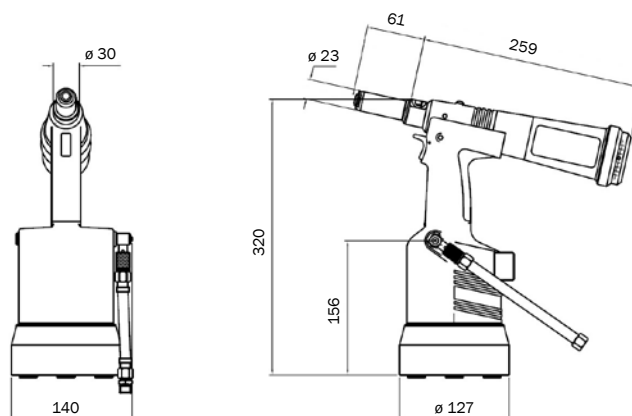

www.avdel-global.com

Avdel Spain S.A.
C/ Puerto de la Morcuera, 14 · 28919 Leganés (Madrid)
Tel. +34 91 3416767 · Fax +34 91 3416740
ventas@infastech.com

© 2010 Infastech

Patente protegida. Avibulb®, Avinox®, Avseal®, Avtainer®, Hemlok® y Genesis® son marcas registradas de Avdel UK Limited.

03a.2010

Debido a nuestra política de mejora continua, los datos mostrados están sujetos a cambios sin notificación previa, que pueden ser introducidos después de su publicación. Para una información más actualizada, dirigirse a su representante autorizado de Avdel.