

# Outil oléopneumatique pour insert à sertir

Modèle 74200

## Caractéristiques

- Corps plastic moulé et composant haute resistance
- Outil leger et ergonomique
- Technologie vissage automatique par pression
- Gachette de commande unique et simple impulsion
- Outil portable avec crochet de suspension

## Avantages

- Ideal pour production exigeante
- Simple et rapide d'utilisation
- Reduit les fatigues operateur
- Augmente la productivité
- Permet le sertissage de tous type d'Insert
- Assure un sertissage précis et sécurisé



## Caractéristiques techniques

Masse	2,2 kG
Force de traction	19,1kN
Course de sertissage minimum	7mm
Temps de cycle	2,5s
Plage de pression d'alimentation	5-7bars
Volume d'air requis	8litres
Volume sonore	75dB(A)
Vibration	<2,5m/s <sup>2</sup>

## Capacité de sertissage

Tous type d'Insert du M3 au M12.

Pour des informations détaillées sur la capacité et les équipements de pose, merci de consulter le manuel de l'outil sur notre site Web

[www.avdel-global.com](http://www.avdel-global.com) ou de contacter votre représentant local Avdel.



Gâchette de commande unique, une impulsion permettant le déroulement du cycle complet - sertissage et dévissage

## Dimensions (mm/pouces)

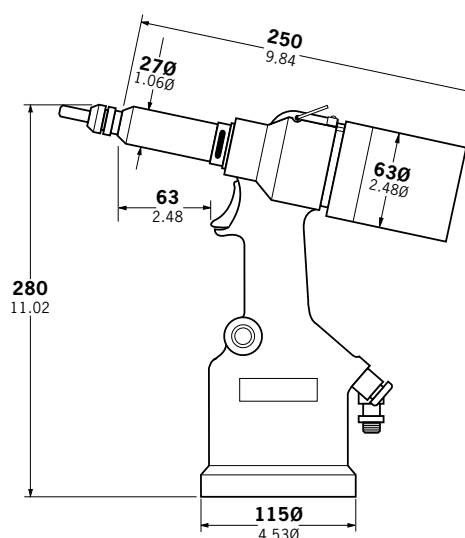

 **Avdel**®

[www.avdel-global.com](http://www.avdel-global.com)

Avdel France S.A.S.  
Bat. Le Monet Paris Nord 2 • 9 Allée des Impressionnistes  
CS 59328 Villepinte • 95941 Roissy CDG Cedex  
Tel. +33 (0) 1 49 90 95 00 • Fax +33 (0) 1 49 90 95 50  
[AvdelFrance@infastech.com](mailto:AvdelFrance@infastech.com)

© 2010 Infastech, Rev. 07a.2007