

Outil de Pose pour Rivets à Repetition

Série 7537

Caractéristiques

- Outil léger et ergonomique
- Intensifieur intégré dans l'outil
- Peut-être suspendu (accessoire en option)
- Fonctionnement hydraulique (réduction des chocs de pose)
- Compatible avec les équipements standard de l'outil 7530
- Pose la même gamme de fixation que l'outil 7530
- Corps en plastique renforcé et base résistante en caoutchouc
- Compteur de cycles

Avantages

- Productivité accrue, moins de fatigue pour l'opérateur
- Mise en route simple et rapide
- Entretien facile
- Haute résistance aux chocs et durée de vie allongée

Spécifications

Poids	2,2 kg
Force de traction	3,89 kN
Course	30 mm
Durée du cycle de pose	1,0 sec
Pression de service	5 - 7 bar
Consommation d'air à 5,1 bar	2,6 litres
Niveau sonore	< 70 dB(A)
Vibration	< 2,5m/s ²
Compteur de cycles	Oui
Rapport d'intensification	37:1

Capacité de pose

L'outil 07537 peut poser la gamme de rivets à répétition Speed Fastening® du 2,4mm au 6,4 mm. Pour des informations détaillées sur la capacité et les équipements de pose, merci de consulter le manuel de l'outil sur notre site Web www.avdel-global.com ou de contacter votre représentant local Avdel.



Dimensions (mm/pouces)

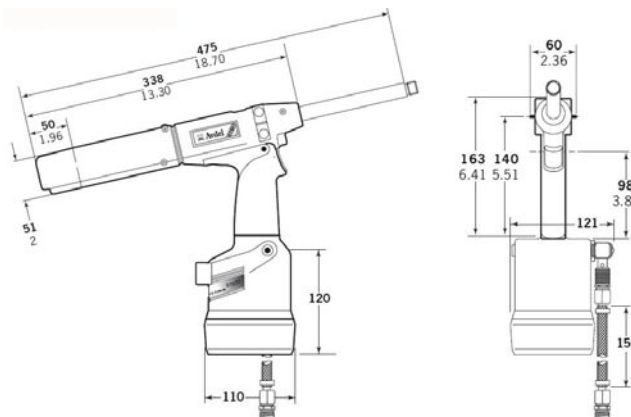

www.avdel-global.com

Avdel France S.A.S.
Bat. Le Monet Paris Nord 2 • 9 Allée des Impressionnistes
CS 59328 Villepinte • 95941 Roissy CDG Cedex
Tel. +33 (0) 1 49 90 95 00 • Fax +33 (0) 1 49 90 95 50
AvdelFrance@infastech.com

© 2010 Infastech, Rev. 02b.2007

Brevet protégé. Speed Fastening® est une marque déposée de Avdel UK Limited

La société se réserve la possibilité de modifier à tout moment les données figurant sur le présent document dans le cadre de sa procédure de développement et d'amélioration continue des produits. Votre représentant Avdel est à votre disposition, si vous avez besoin de valider les dernières données techniques mises en œuvre.