

Outil Oléo Pneumatique Genesis® nG3

71224 Série avec bol récupérateur de tiges fixe et couvercle pivotant

Caractéristiques

- Outil léger
- Corps en plastique renforcé et base en caoutchouc
- Coupure d'alimentation en air sur gâchette
- Durée de vie améliorée
- Bande souple sur poignée
- Compteur de cycles

Avantages

- Réduction de la fatigue pour les opérateurs
- Hautes cadences de pose
- Outil robuste
- Consommation d'air réduite
- Large gamme de fixations posées
- Ergonomique

Spécifications

Poids (min. avec équipt.)	2,30 kg (5,07 lbs)
Force de traction à 5,5 bar	12,9 kN (2900 lbf)
Course (min.)	26 mm (1,02 in)
Temps de cycle (approx.)	1,2 sec
Pression d'air	5-7 bar (80-100 psi)
Consommation d'air à 5,5 bar	4,3 litres
Niveau sonore	<75 dB(A)
Vibrations	<2,5m/s ²

Capacité de pose

Rivets à rupture de tige Avdel jusqu'au diamètre 6,4 mm sauf Avibulb® XT, Avinox® XT et Hemlok®. Pose également le bouchon d'étanchéité Avseal®II jusqu'au 9,0 mm et le boulon à sertir Avtainer® diamètre 10 mm.

Pour des informations détaillées sur les capacités des outillages Avdel et les équipements de pose associés, merci de consulter le manuel de l'outil sur notre site Web www.avdel-global.com ou de contacter votre représentant local Avdel.



Dimensions (mm)

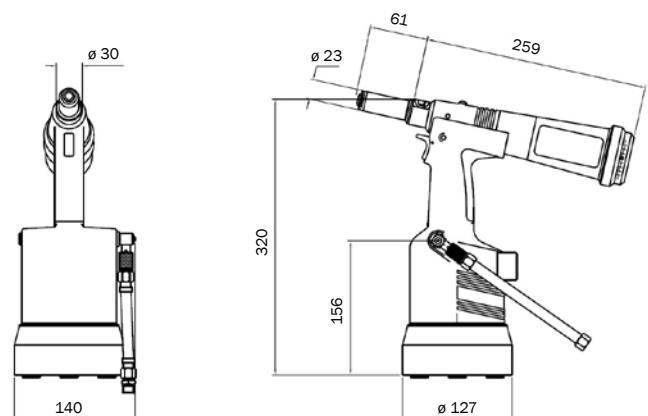

www.avdel-global.com

Avdel France S.A.S.
Bat. Le Monet Paris Nord 2 • 9 Allée des Impressionnistes
CS 59328 Villepinte • 95941 Roissy CDG Cedex
Tel. +33 (0) 1 49 90 95 00 • Fax +33 (0) 1 49 90 95 50
AvdelFrance@infastech.com

© 2010 Infastech, Rev. 03a.2010

Brevet protégé. Avibulb®, Avinox®, Avseal®, Avtainer®, Hemlok® et Genesis® sont des marques déposées de Avdel UK Limited.

La société se réserve la possibilité de modifier à tout moment les données figurant sur le présent document dans le cadre de sa procédure de développement et d'amélioration continue des produits. Votre représentant Avdel est à votre disposition, si vous avez besoin de valider les dernières données techniques mises en œuvre.