

Attrezzo Oleopneumatico per Inserti Filettati Versa-Nut®

Serie 74405

Caratteristiche

- Attrezzo specifico per il piazzamento della gamma di inserti Versa-Nut®
- Attrezzo con intensificatore separato (Split tool)
- Pistola di piazzamento leggera

Vantaggi

- Elevata velocità di piazzamento
- Attrezzo leggero
- Attrezzo robusto
- Ergonomico
- Manutenzione semplice

Specifiche

Peso impugnatura (senza equipaggiamento)	2.0 kg (4.4 lbs)
Forza di trazione @ 5.5 bar	13.84 kN (3111 lbf)
Corsa (massima)	16 mm (0.63 in)
Pressione alimentazione aria	5 - 7 bar
Consumo d'aria @ 5.5 bar	15 litri
Rumorosità	<75 dB(A)
Vibrazione	<2.5m/s ²

Capacità di piazzamento

Inserti filettati Avdel Versa-Nut® M4 - M10.
Per informazioni dettagliate sulle capacità di piazzamento e gli equipaggiamenti necessari prego fare riferimento ai manuali d'istruzione degli attrezzi sul nostro sito www.avdel-global.com o contattare il Vostro rappresentante locale.



Dimensioni (mm)

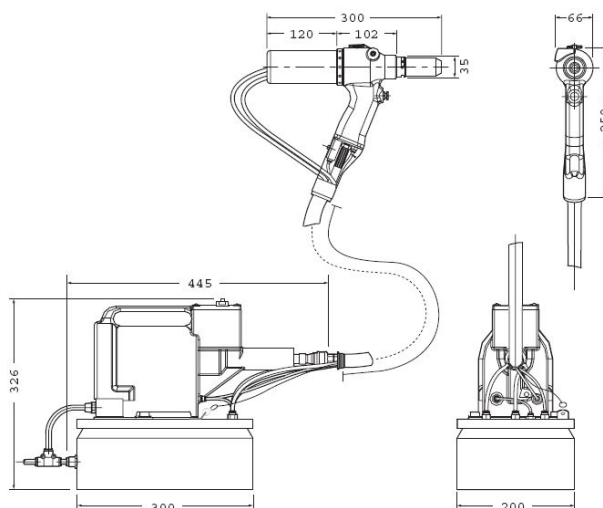

www.avdel-global.com

Avdel Italia S.r.l.
Viale Lombardia 51/53 · 20047 Brugherio (MI)
Tel. +39 039 289911 · Fax +39 039 2873079
vendite@infastech.com

© 2010 Infastech

Versa-Nut® è un marchio depositato di Avdel UK Limited.

02.2008

I dati indicati sono soggetti a cambiamento senza preavviso come conseguenza del nostro continuo sviluppo del prodotto e del piano di miglioramento.
Il vostro locale rappresentante Avdel è a vostra disposizione se avete necessità che le ultime informazioni siano confermate.