

Attrezzo oleo-pneumatico manuale per rivettatura automatica (Speed Fasteners)

Modello 7537

Caratteristiche

- Design ergonomico, attrezzo leggero
- Intensificatore integrato nell'attrezzo
- Può essere appeso (opzionale)
- Utilizza il sistema idraulico per piazzare i fasteners (riducendo i carichi da shock)
- Utilizza gli stessi equipaggiamenti dell'attrezzo 753
- Può piazzare gli stessi rivetti dell'attrezzo 7530
- Corpo in plastica rinforzata e base in gomma resistente
- Conta colpi integrale

Vantaggi

- Riduce la fatica dell'operatore, produttività aumentata
- Non necessita di lungo tubo ombelicale
- Riduzione tempi di regolazione
- Manutenzione semplice
- Aumento dell'impatto di resistenza e durata

Specifiche

Peso	2,2 kg
Forza di trazione	3.89 kN
Corsa	30 mm
Tempo ciclo	1,0 sec
Pressione aria di alimentazione	5 - 7 bar
Consumo aria @ 5,1 bar	2,6 litri
Rumorosità	< 70 dB(A)
Vibrazione	< 2,5 m/s ²
Conta colpi	Sì
Rapporto intensificatore	37:1

Capacità di piazzamento

L'attrezzo 7537 può piazzare tutti i rivetti in caricatore da diametro 2,4 mm (3/32") a 6,4 mm (1/4"). Per informazioni dettagliate sulle capacità di piazzamento e gli equipaggiamenti necessari prego fare riferimento ai manuali d'istruzione degli attrezzi sul nostro sito www.avdel-global.com o contattare il Vostro rappresentante locale.



Dimensioni (mm/pollici)

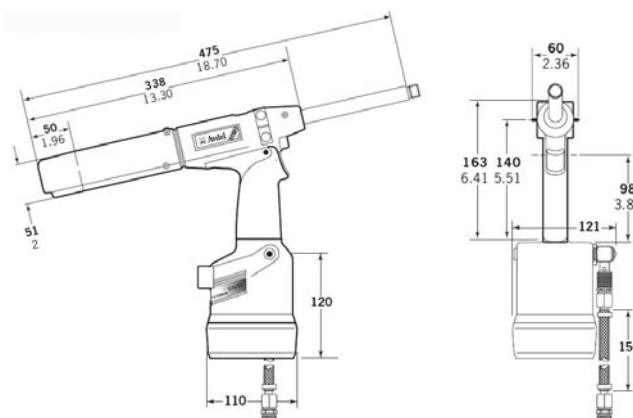

www.avdel-global.com

Brevetto protetto.

I dati indicati sono soggetti a cambiamento senza preavviso come conseguenza del nostro continuo sviluppo del prodotto e del piano di miglioramento. Il vostro locale rappresentante Avdel è a vostra disposizione se avete necessità che le ultime informazioni siano confermate.

Avdel Italia S.r.l.
Viale Lombardia 51/53 · 20047 Brugherio (MI)
Tel. +39 039 289911 · Fax +39 039 2873079
vendite@infastech.com

© 2010 Infastech

06b.2007