

Attrezzo oleo-pneumatico manuale per rivettatura automatica (Speed Fasteners)

Modello 753

Caratteristiche

- Tempo ciclo medio meno di 2 secondi
- Caricatore alimentazione rivetti, elevata capacità
- Costruzione robusta e duratura
- Costruzione leggera e con poco rinculo
- Disponibile con impugnatura in linea o configurazione del tubo sotto
- Attrezzo con bassa manutenzione
- Intensificatore auto adescante, lunga durata
- Cilindro di lunga portata

Vantaggi

- Produttività aumentata
- Riduzione maneggiamento componenti e conseguente perdita
- Riduce la fatica dell'operatore
- Prestazione ergonomica ottimizzata per una produttività aumentata
- Tempo produttivo aumentato
- Azionamento costante e relativa formazione del giunto
- Può essere usato in molte applicazioni di difficile accesso

Specifiche

Peso (solo pistola)	1,2 kg (2,6 lbs)
Forza @ 5,5 bar	3,89 kN (875lbf)
Corsa min.	30 mm (1,18ins)
Tempo ciclo	1,0 sec
Pressione aria di alimentazione	5 - 7 bar
Consumo aria @ 5,1 bar	2,6 litri
Rumorosità	< 70 dB(A)
Vibrazione	< 2,5m/s
Rapporto intensificatore	32:1

Capacità di piazzamento

Tutti I rivetti in caricatore da diametro 2,4 mm (3/32") a 6,4 mm (1/4").

Per informazioni dettagliate sulle capacità di piazzamento e gli equipaggiamenti necessari prego fare riferimento ai manuali d'istruzione degli attrezzi sul nostro sito www.avdel-global.com o contattare il Vostro rappresentante locale.



Dimensioni (mm)

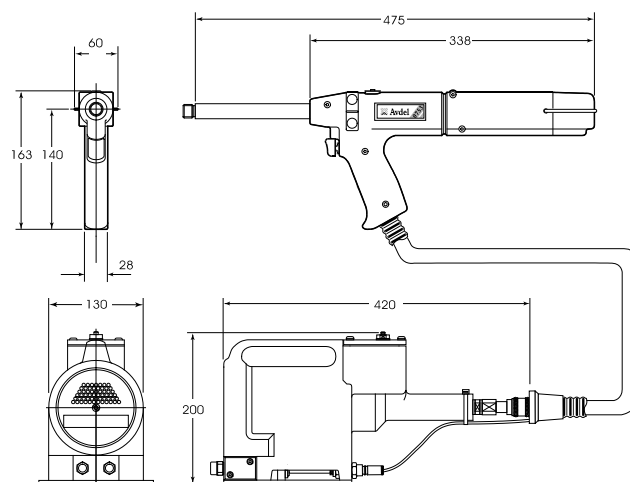

www.avdel-global.com

Avdel Italia S.r.l.
Viale Lombardia 51/53 · 20047 Brugherio (MI)
Tel. +39 039 289911 · Fax +39 039 2873079
vendite@infastech.com

© 2010 Infastech

07.2011

I dati indicati sono soggetti a cambiamento senza preavviso come conseguenza del nostro continuo sviluppo del prodotto e del piano di miglioramento. Il vostro locale rappresentante Avdel è a vostra disposizione se avete necessità che le ultime informazioni siano confermate.